

Allmänt

Detta tillbehör används till FIGHTER 1115/1215 respektive FIGHTER 360P i följande fall:

FIGHTER 1115/1215:

- Då extern larmindikering önskas.
- Då styrning av effektsteg i extern elpanna/kassett önskas (endast FIGHTER 1115).

FIGHTER 360P

- Då extern aktivering av "Extra varmvatten" respektive extern aktivering av "Fläkthastighet II" önskas.

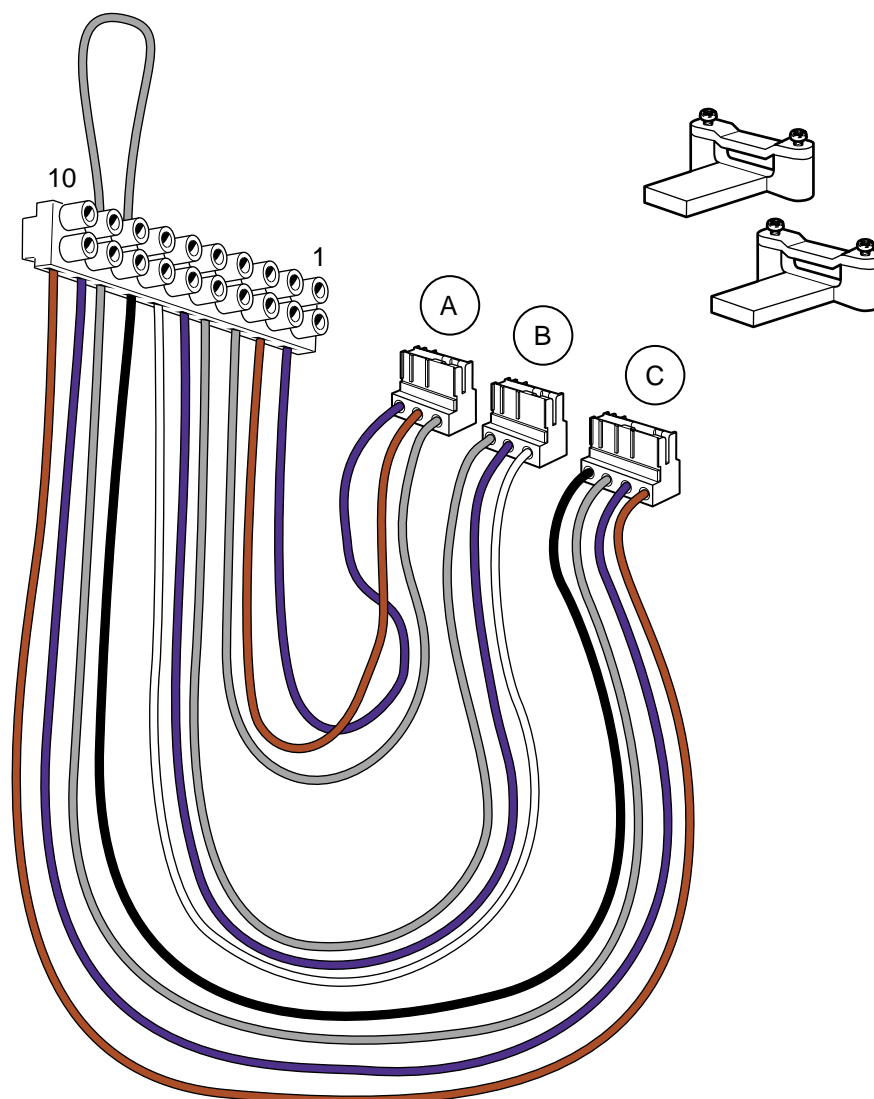

OBS!

Inkopplingen skall göras under överinseende av behörig elinstallatör. Elektrisk installation och ledningsdragning skall utföras enligt gällande bestämmelser.

FIGHTER 1115/1215 – Extern larmindikering

Anslut den tre-poliga kantkontakten, A (kabelfärger grå, brun och blå) till position 4, 5 och 6 på reläkortet (29) i FIGHTER 1115/1215.

Övriga kontakter, B och C används ej.

Till kopplingsplintens externa sida kan nu extern enhet kopplas in, exempelvis lampor eller central styrenhet.

OBS! 230 V.

Signal/Spänning enligt följande:

Pos 1: Fas, 230 V vid larm, spänningslös vid normal drift.

Pos 2: Fas, 230 V vid normal drift, spänningslös vid larm.

Pos 3: Nolla

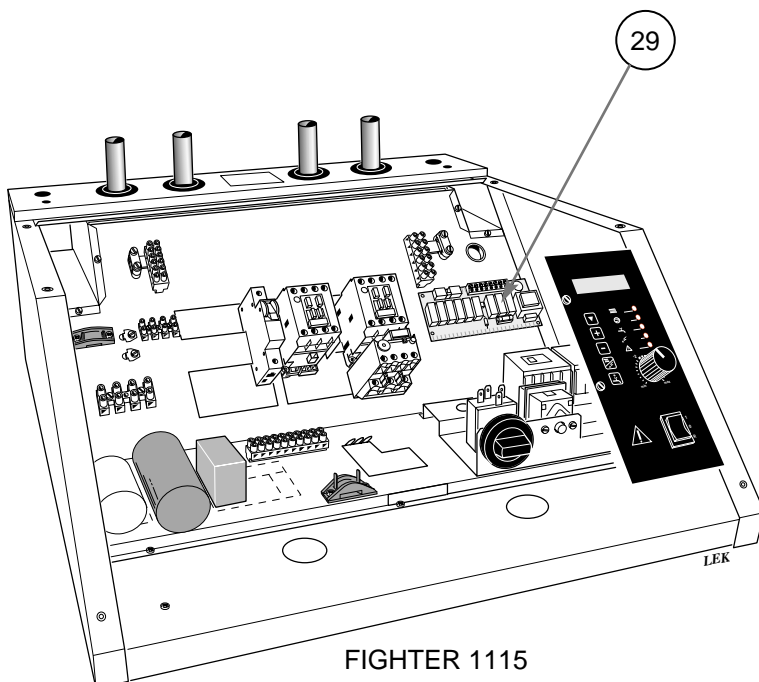
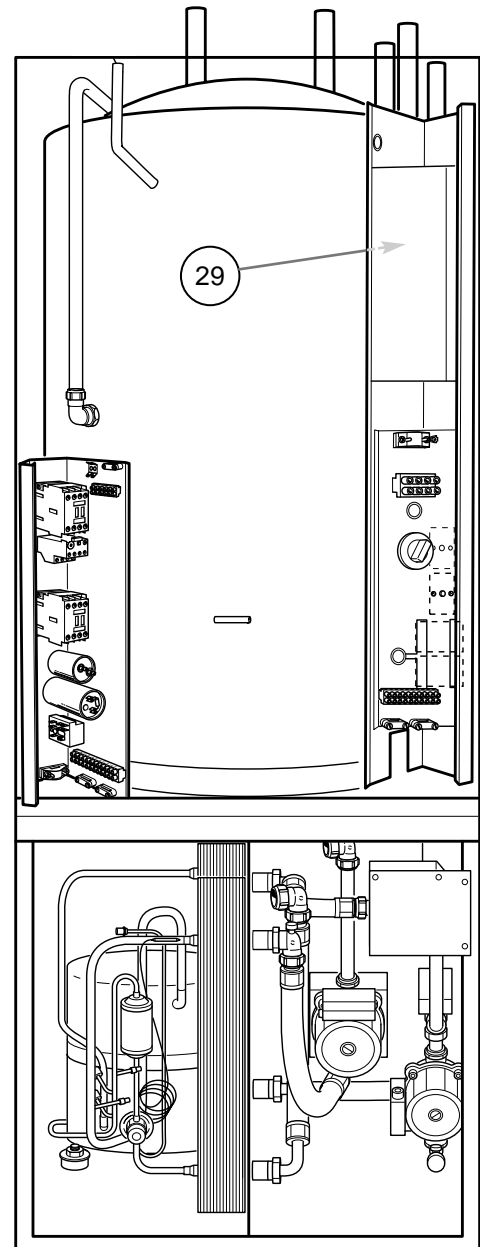
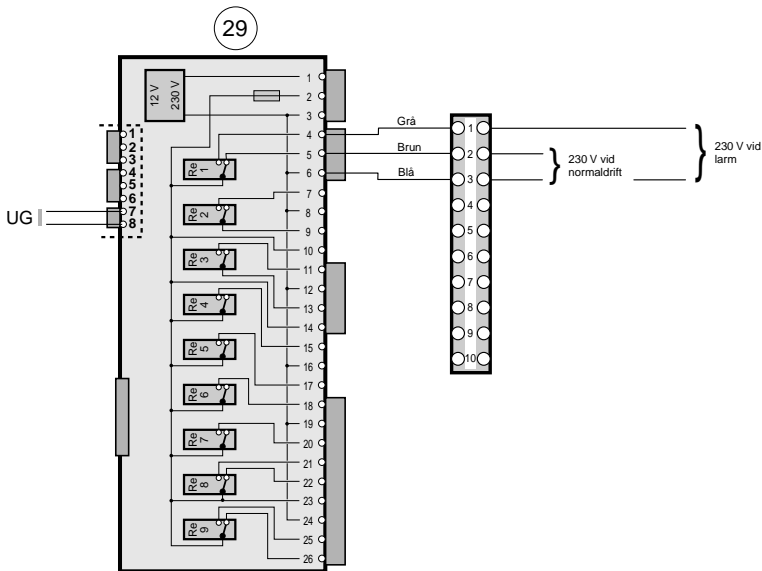

FIGHTER 1115

FIGHTER 1215

FIGHTER 1115 – Extern elpanna/kassett

Anslut den tre-poliga kantkontakten, B (kabelfärger vit, blå och grå) till position 15, 16 och 17 på reläkortet (29) i FIGHTER 1115.

Anslut den fyr-poliga kantkontakten, C (kabelfärger brun, blå, grå och svart) till position 7, 8, 9 och 10 på reläkortet (29) i FIGHTER 1115.

Kontakt, A används ej.

Manövern till kontaktorerna för de olika effektstegen i den externa elpannan/kassetten kopplas nu in på kopplingsplinten enligt följande:

- Nollledare till kontaktorerna kopplas in på position 5 och/eller 9.
- Fasledare till kontaktor - effektsteg 1 kopplas in på position 6.
- Fasledare till kontaktor - effektsteg 2 kopplas in på position 4.
- Fasledare till kontaktor - effektsteg 3 kopplas in på position 10.

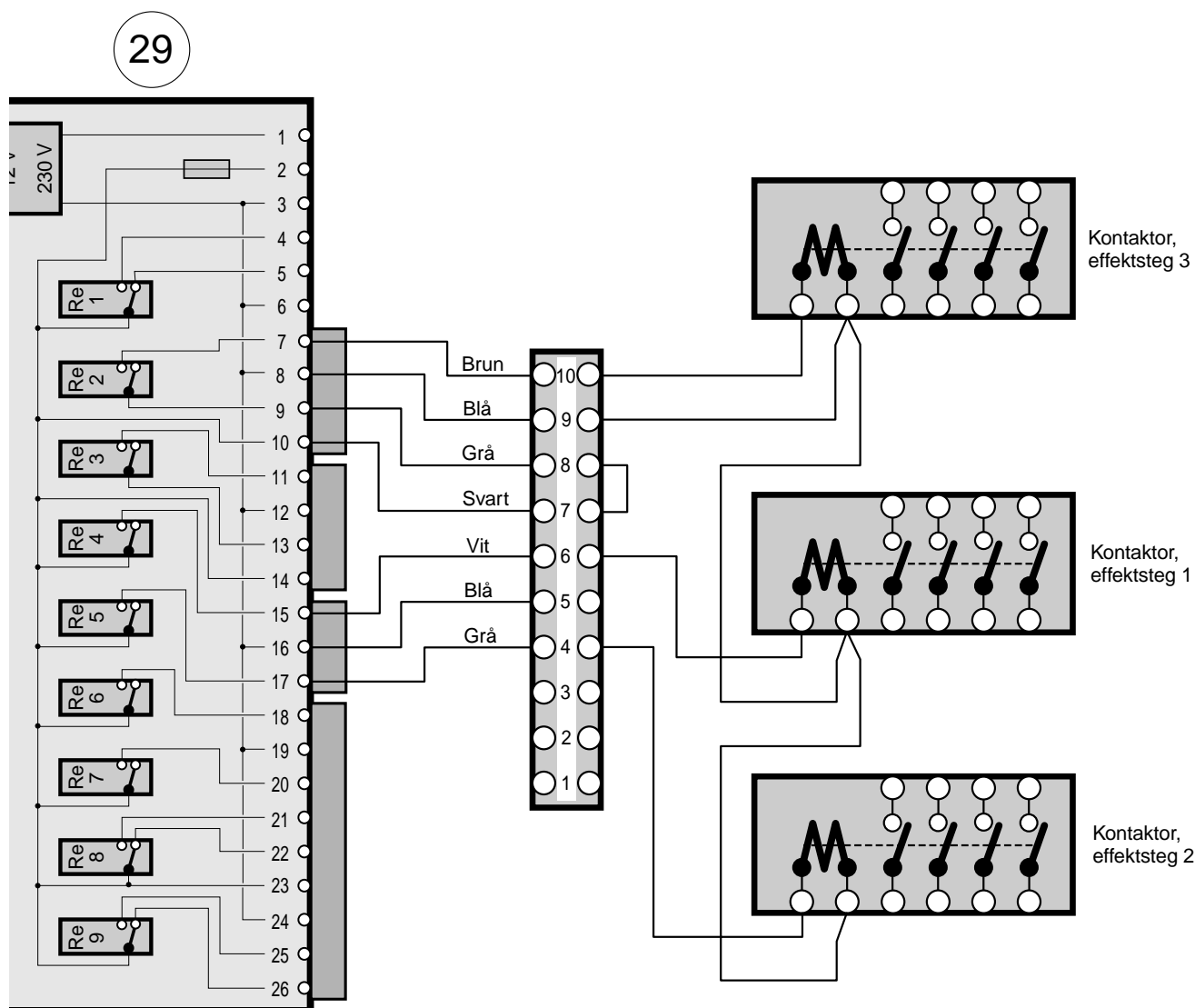

FIGHTER 360P – Extern aktivering av "Extra varmvatten" och "Fläkthastighet II"

Anslut den fyr-poliga kantkontakten, C (kabelfärger brun, blå, grå och svart) till position X6.1 till X6.4 på effekt-vaktskortet (2) i FIGHTER 360P (svart till position X6.4).

Ta bort bygeln mellan position 7 och 8 på kopplingsplinten. Ta bort ej använda kablar.

Till kopplingsplintens externa sida kan nu yttre kontakter kopplas in enligt nedanstående bild.

Kontakterna skall vara potentialfria och återfjädrande. Kontakterna skall vara slutna i minst en sekund för att funktioner ska aktiveras.

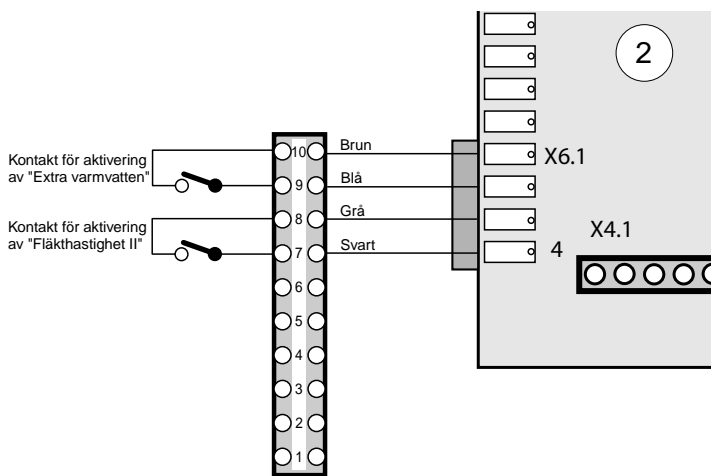

Kabeltyp LiYY/LiYCY eller EKKX. Kabelarea, minst 0,25mm² vid kabellängd upp till 50 m.

